



Fabryka Wycen Sp. z o.o.
ul. Nugat 7/57
02-776 Warszawa
t: +48 506 156 933
biuro@fabrykawycen.pl

Opinia nr 08/01/2025/PC

Dotyczy: oszacowanie aktualnej wartości rynkowej.

Rzeczoznawca: mgr Sebastian Kurmanowski, uprawnienie AutoConsulting nr 1234.

Przedmiot wyceny: Maszyna do produkcji maseczek jednorazowych ASKLA AK-06.



1. DANE FORMALNO-PRAWNE.

1.1. Zleceniodawca.

PEAC (Poland) Sp. z o.o.
ul. Seweryna Mielżyńskiego 14
61-725 Poznań

1.2. Zleceniobiorca.

Fabryka Wycen Sp. z o.o.
ul. Nugat 7/57
02-776 Warszawa
NIP: 951-251-23-86
REGON: 387866403

1.3. Uwarunkowania prawne i formalne wyceny.

- Zlecenie zleceniodawcy z dnia 11.12.2024 r.
- Ustawa o gospodarce nieruchomościami (Dz.U. z 11.08.1997 r. Nr 115 art.174).
- Rozporządzenie Ministra Finansów z dnia 20.01.1995 r. w sprawie amortyzacji środków trwałych (Dz.U. Nr 7).
- Ustawa o rachunkowości z dnia 29.09.1994 r. (Dz. U. Nr 121).
- Ustawa z dnia 23.04.1964 r. Kodeks Cywilny (Dz.U. Nr 1).
- Rozporządzenie Ministra Przekształceń Własnościowych z 20.11.1991 r. (Dz.U. 2/91).
- Kodeks postępowania administracyjnego – Ustawa z dnia 14.06.1960 r. (Dz.U. Nr 9).

1.4. Źródła informacji.

- Informacje o środkach technicznych na rynku wtórnym – komisje, przetargi, prasa specjalistyczna, informacje internetowe.
- Informacje o cenie nowych, porównywalnych środków technicznych – informacje internetowe, cennik maszyn i urządzeń BISTYP, WACETOB, PIMR.
- Podstawowe charakterystyki techniczno-funkcjonalne wycenianego środka technicznego – literatura specjalistyczna, instrukcje obsługi, katalogi maszyn, informacje internetowe.
- Oględziny przedmiotu wyceny oraz udostępnione dokumenty.

1.5. Podstawy metodologiczne wyceny.

- *Standardy zawodowe rzeczoznawców majątkowych*, Polska Federacja Stowarzyszeń Rzeczoznawców Majątkowych, Warszawa 1995 r.
- *Podstawy wyceny wartości środków technicznych*, T. Klimek, Wydawnictwo BOMIS Press, Poznań 2003 r.
- *Vademecum Wyceny Maszyn i Urządzeń*, H. Macniak, Z. Makowicz, Ośrodek Doradztwa i Doskonalenia Kadr, Gdańsk 1998 r.
- *Wycena Maszyn i Urządzeń*, T. Klimek, Stowarzyszenie Rzeczoznawców Majątkowych w Katowicach, Katowice 1995 r.
- *Szacowanie wartości środków i megalukadów technicznych*, T. Klimek, Wydawnictwo Fundacja BOMIS, Poznań 2020 r.
- *Wycena maszyn i urządzeń*, J. Napiórkowski, ZCO, Zielona Góra 2001r.

1.6. Przedmiot wyceny.

Maszyna do produkcji maseczek jednorazowych ASKLA AK-06.
Szczegółową charakterystykę przedmiotu wyceny przedstawiono w punkcie 3.

1.7. Data i miejsce oględzin.

11.12.2024 r. Hygienika Sp. z o.o. ul. Powstańców Śląskich 54, 42-700 Lubliniec.

1.8. Zakres i cel wyceny.

Wycena obejmuje w swoim zakresie oszacowanie wartości rynkowej przedmiotu wyceny jako podstawy ceny wywoławczej na przetargu, aukcji, licytacji.

2. DATY ISTOTNE DLA CZYNNOŚCI OSZACOWANIA PRZEDMIOTU WYCENY.

- Data sporządzenia wyceny: 08.01.2025 r.
- Data, na którą określono wartość środka technicznego: 08.01.2025 r.
- Data oględzin i badań środka technicznego: 11.12.2024 r.

3. CHARAKTERYSTYKA OGÓLNA PRZEDMIOTU WYCENY.**3.1. Dane techniczno-identyfikacyjne.**

Symbol klasyfikacji rodzajowej środków trwałych (KŚT): Grupa 5. Maszyny, urządzenia i aparaty specjalistyczne.

Parametry techniczne

Nazwa	Automatyczna maszyna do produkcji maseczek jednorazowych
Typ	AK-06
Producent/marka	ASKLA Automatyka Serwis Józef Klabis
Rok produkcji	2020 (na podstawie tabliczki znamionowej)
Numer seryjny	AK-06/2020 (na podstawie tabliczki znamionowej)
Napięcie zasilania	230/400V
Napięcie sterowania	24 VDC
Moc (kW)	3
Ciśnienie robocze (bar)	6
Wydajność	35-45 maseczek/min.
Wymiary maseczki	175x93 (bez gumek)
Maksymalna liczba warstw (szt.)	3
Wymiary całkowite robocze dł./szer./wys. (mm)	4345/3662/2024
Główne elementy wyposażenia: stojak na rolki włókniny oraz na rolkę z drucikiem, rozwijak, zespół plisowania, rolki wprowadzające drut usztywniający, zespół zgrzewania warstw maseczki metodą ultradźwiękową, zespół wprowadzania i zgrzewania gumek metodą ultradźwiękową, stół odbiorczy z taśmą transportową, napędy servo, pulpity sterownicze	

źródło: oględziny środka technicznego, tabliczka znamionowa, dokumentacja techniczna

Działanie i zastosowanie.

Maszyna przeznaczona jest do produkcji jednorazowych maseczek higienicznych z metalowym drucikiem na nos i gumkami na uszy.

Zastosowanie w przemyśle.

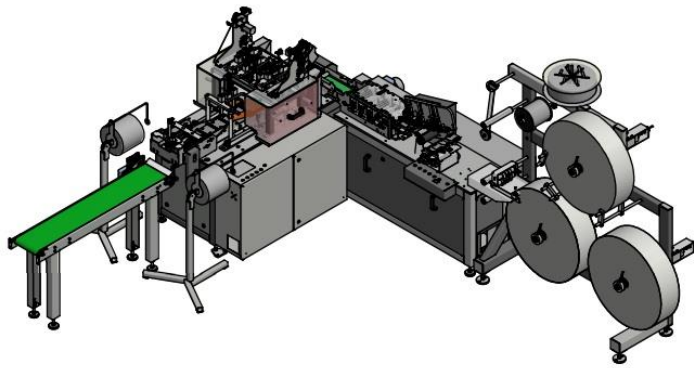

Zdjęcie poglądowe, źródło: dokumentacja techniczna

3.2. Opis stanu technicznego.

Ogólny stan techniczny wizualny średni.

Oględziny przeprowadzono w miejscu dotychczasowego użytkowania.

- Podczas oględzin maszyna częściowo rozmontowana, odłączona od zasilania, złożona w magazynie - brak możliwości uruchomienia, weryfikacji funkcjonalności podzespołów w rzeczywistych warunkach pracy i potwierdzenia kompletności wyposażenia;
- Badanie środka technicznego przeprowadzono metodą organoleptyczną; Widoczne ślady użytkowania, maszyna zakurzona, widoczne zanieczyszczenia i zarysowania powierzchni, ubytki powłoki lakierowej, rdzawy nalot, pozostałości materiału produkcyjnego; Nie stwierdzono widocznych uszkodzeń mechanicznych głównych zespołów roboczych;
- Dokumentacja techniczna udostępniona podczas oględzin: instrukcja obsługi maszyny, Deklaracja Zgodności WE, karta pracy maszyny (ostatnia adnotacja o przeprowadzonych czynnościach serwisowych w dniu 16.11.2021r.);
- Liczba cykli pracy: brak danych;
- Maszyna nie posiada przeglądu/opinii serwisu, przed dalszą eksploatacją wymaga przeprowadzenia prac konserwacyjnych oraz czynności serwisowych w celu sprawdzenia funkcjonalności i stopnia zużycia podzespołów oraz wykrycia ewentualnych usterek części.

4. DOKUMENTACJA FOTOGRAFICZNA.

Podczas oględzin rzeczoznawca ustalił stan faktyczny udokumentowany materiałem fotograficznym.



Zdjęcie 1

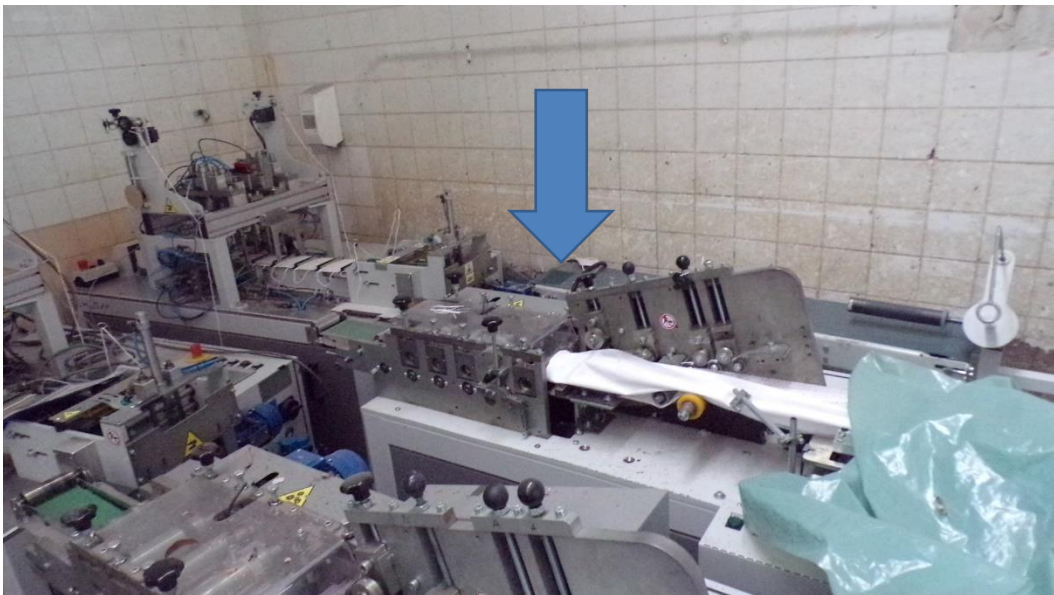

Zdjęcie 2



Zdjęcie 3



Zdjęcie 4



Zdjęcie 5



Zdjęcie 6

Tabliczka znamionowa maszyny:

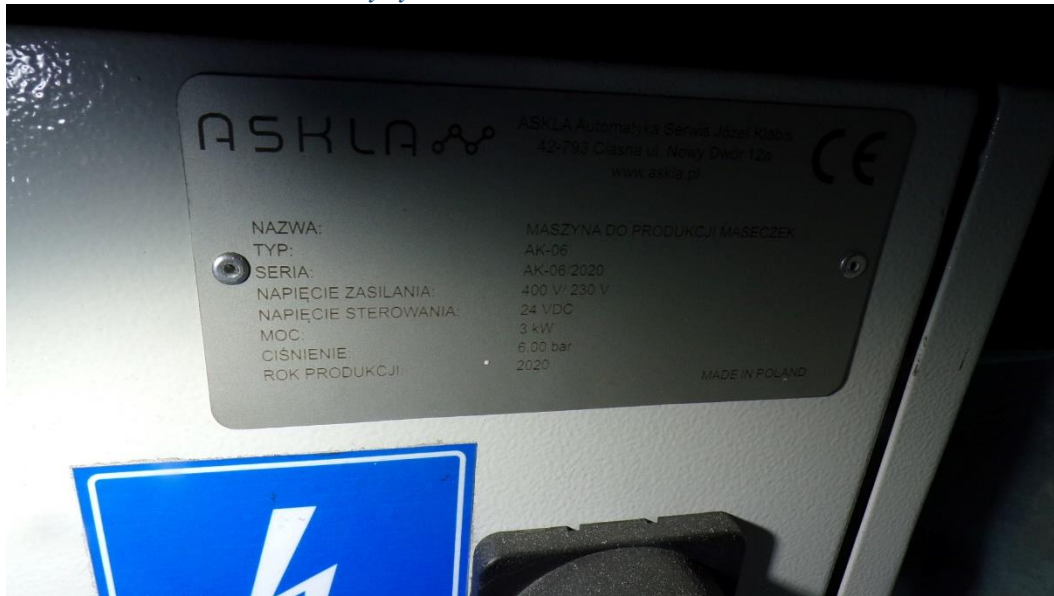

Zdjęcie 7



Zdjęcie 8



Zdjęcie 9



Zdjęcie 10



Zdjęcie 11



Zdjęcie 12

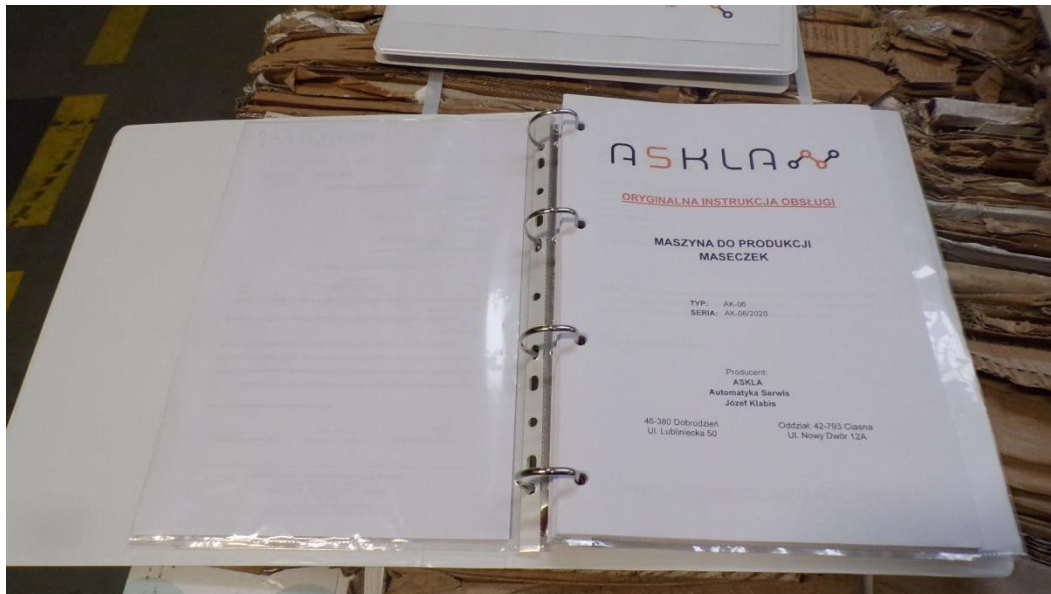

Zdjęcie 13

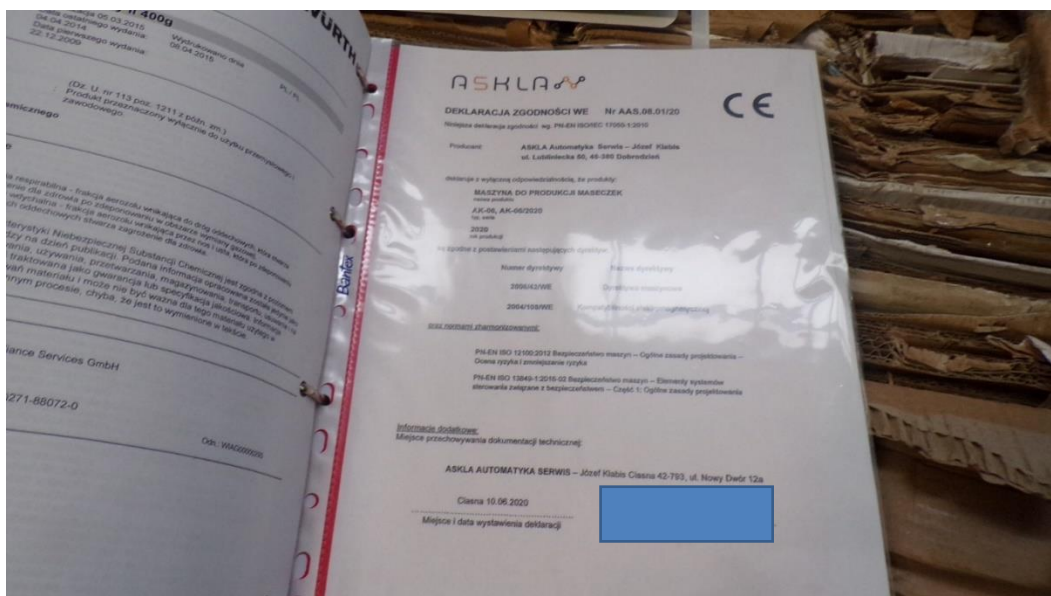

Zdjęcie 14

DATA	OPISAWANIE	CZAS	PODPI	PODPI
DATE	DESCRIPTION	TIME	OPERATORS	MECHANIC
			SIGNATURE	SIGNATURE
10.09.21	WHEEL CUTTING BLADE - IT CANNOT CUT WELL THE METAL WIRE	7:45	[REDACTED]	[REDACTED]
	SPINNER FORMER STOCK TO W*	09:20	[REDACTED]	[REDACTED]
	SH CLIP BOLT - MISSING/PULL OUT	10:20	[REDACTED]	[REDACTED]
23.09.2021	THE MADE STRAP SCISSOR IS BROKEN	11:00	[REDACTED]	[REDACTED]
28.09.2021	The Hammer to much strong	09:20	[REDACTED]	[REDACTED]
29.09.2021	changing metal fix cutting metal	09:20	[REDACTED]	[REDACTED]
12.11.21	SCISSOR OF LEFT SIDE OF MATHIAS NOT SHARP THE STRING CANNOT CLIP IN GOOD POSITION THATS WHY IT CANNOT BE STAMP WELL.	16:00	[REDACTED]	[REDACTED]
12.11.21	THE LEFT C-CLIP DIDNT WORK AND WAS FIXED BY THE MECHANIC	19:00	[REDACTED]	[REDACTED]
16.11.21	Kopreci dwójki przodem nowa instalacja klucze przy miedziobie			

Zdjęcie 15

KLAUZULE I ZASTRZEŻENIA

1. Do powyższych wartości nie doliczono podatku VAT.
2. Niniejsza ekspertyza służy wyłącznie do oszacowania wartości rynkowej przedmiotu wyceny i nie może być wykorzystywana do żadnego innego celu, niż wymieniony powyżej. W szczególności wycena nie może stanowić podstawy do oceny cech i stanu wycenianego obiektu przy jego zakupie.
3. Niniejsza wycena nie jest ofertą handlową.
4. Rzeczoznawca nie bierze na siebie odpowiedzialności za wady ukryte (prawne i fizyczne), uszkodzenia oraz braki powstałe po przeprowadzonych oględzinach oraz ewentualne skutki wynikające z dalszego użytkowania przedmiotu wyceny, a także za skutki wykorzystania samej wyceny.
5. Rzeczoznawca nie ponosi odpowiedzialności za wady wyceny powstałe z przyjęcia za podstawę informacje od użytkownika lub zlecającego o stanie przedmiotu lub dokumentów z nim związanych, jeśli brak było podstaw do kwestionowania ich zgodności ze stanem rzeczywistym lub też ustalenie tego stanu rzeczywistego było przez wykonawcę wyceny niemożliwe lub znacznie utrudnione.
6. Niniejsze opracowanie nie może być wykorzystane do żadnego innego celu niż określony w treści opinii i nie może być publikowane w całości w jakimkolwiek dokumencie bez zgody wykonawcy i bez uzgodnienia z nim formy i treści takiej publikacji.
7. Bez zgody autora opinii zabrania się jej powielania.
8. Nie badano tytułu użytkownika ani tytułu własności przedmiotu wyceny lub elementów, w tym ewentualnego istnienia ograniczonych praw rzeczowych. Nie badano również poprawności i sposobu zainstalowania tabliczki znamionowej i numerów identyfikacyjnych obiektu oraz nie weryfikowano prawdziwości danych tam podanych.
9. Powyższa wycena nie jest ekspertyzą stanu technicznego przedmiotu wyceny i za taką nie może być uznawana, w szczególności nie może być traktowana jako gwarancja sprzedaży przedmiotu wyceny za oszacowaną wartość.
10. Wycenę przeprowadzono w oparciu o dostarczoną dokumentację oraz badanie organoleptyczne wycenianego obiektu.
11. Niniejsza wycena została sporządzona na podstawie oględzin wycenianego przedmiotu w warunkach występujących w miejscu jego udostępnienia.
12. Wycena nie obejmuje kosztów ewentualnego demontażu oraz ponownego montażu w innym miejscu zainstalowania.

Dokument wystawiony elektronicznie, ważny bez podpisu.